

Eindossier Project Pathshala (2011-2012)

Team Proje(c)t Pathshala:

Camille Claeys, Laurane Dupont, Gil Fournier, Aushim Koumar, Thibault Legras, Alexandra Ooms, Lieven Raats, Geert Spyckerelle, Gaëtan Verougstraete, Eveline Verstraeten

vzw PraubashBaungau
Harenberg 43
1130 Haren
0479/95.25.16
E-mail: praubashbaungau@gmail.com
<http://www.pbaungau.be>
IBAN Code: BE28 0015 1911 9020
BIC Code (SWIFT): GEBABEBB

INHOUD

1	Project Pathshala	3
1.1	Doelstellingen en filosofie	3
1.2	In de voetsporen van Haspatal	3
2	Stichting Pani	4
2.1	Structuur van Stichting Pani	4
2.2	Waarom met Stichting Pani in zee gaan	4
3	De bouw	6
3.1	Eerste ontwerp	6
3.2	Tweede ontwerp	7
3.3	Derde ontwerp	7
4	Wat is er ter plaatse gebeurd?	8
4.1	Samengevat	8
4.2	Gebrek aan lokale vertegenwoordigers	9
4.3	Communicatie in het dorp	10
4.4	Communicatie tussen de oprichters en de lokale contactpersonen	10
4.5	Financiën ter plekke	10
5	Weerlegging van de aantijgingen van Stichting Pani	11
5.1	Zogezegde “negatieve” groeps sfeer	11
5.2	Relatie met de gastheer en zijn familie	11
5.3	Mailuitwisseling met Pani: Ernstige beschuldigingen	12
6	Een levensles	13
7	Financiën	14
7.1	Financiële balans	14
7.2	Wat met het geld?	15
8	Wat met PraubashBaungau?	16
8.1	Inleiding	16
8.2	Uitbreiding PraubashBaungau	16
8.3	Belangrijke wijziging: langetermijnvisie	17
9	Bijlage 1: Dagboek van ons verblijf in Rajarhat	18
10	Bijlage 2: Fiche construction après état des lieux réels	22

1 PROJECT PATHSHALA

1.1 DOELSTELLINGEN EN FILOSOFIE

Project Pathshala wordt in juni 2011 opgericht door gemotiveerde Belgische studenten, tevens leden van de vzw PraubashBaungau, naar aanleiding van Project Haspatal in 2009. Het is een humanitair project dat de lokale bevolking van Bangladesh hulp wil bieden. Omdat de initiatiefnemers van dit project studenten zijn, wordt er kleinschalig te werk gegaan. Op deze manier kan er effectief concrete hulp worden geboden, meer bepaald door een duurzame constructie te bouwen op een plaats waar de lokale bevolking er dringend nood aan heeft.

We kiezen er bewust voor om niet met een grote, internationale organisatie in zee te gaan. Door kleinschaliger te werk te gaan en dus zelf een groot deel van de organisatie te verzorgen, verkrijgen we immers een grotere betrokkenheid bij het project. Anderhalf jaar lang hebben we er ons voortdurend voor ingezet. We werken volledig op vrijwillige basis, dus er zijn geen administratieve kosten. Bovendien zorgt onze studentenachtergrond ervoor dat we een hele groep docenten en andere begeleiders ter beschikking hebben om ons te ondersteunen en bij te staan. Ook is het een ideale gelegenheid om onze ondernemingszin, organisatorische vaardigheden en zelfstandigheid uit te bouwen.

De keuze voor het project is gevallen op de bouw van een basisschool in het dorpje Rajarhat. Het kadert in een groter project van het Nederlandse 'Stichting Pani'. Door een schooltje te bouwen in duurzaam materiaal, krijgen de plaatselijke kinderen een beter toekomstperspectief wat onderwijs betreft. Een honderdtal kinderen zou er onderwezen en opgevangen kunnen worden. Wij hebben een project uitgekozen, dat zal worden opgenomen in een groter geheel. Een geheel dat de problemen niet oppervlakkig geneest, maar dat leidt tot een duurzame verbetering van de levensomstandigheden en dat zelfredzaam is.

Concreet worden de bouwplannen opgemaakt en de nodige financiële middelen ingezameld. Ook worden er in België verschillende sensibiliseringsacties gevoerd betreffende het project en de algemene situatie in Bangladesh. Het doel is om in juli 2012 naar Bangladesh te reizen en de werken daar uit te voeren tijdens de zomermaanden. De constructie zal door de studenten zelf worden gebouwd, in samenwerking met de Bengaalse bevolking.

1.2 IN DE VOETSPOREN VAN HASPATAL

Proje(c)t Haspatal (Bengaals voor 'hospitaal') gaf het voorbeeld van Proje(c)t Pathshala. Het kwam tot stand door een groep studenten die de nood voelden om humanitaire hulp te bieden in een ontwikkelingsland. Na lang zoeken viel hun keuze uiteindelijk op het Kailakuri-ziekenhuis in Bangladesh, omwille van de bewonderenswaardige filosofie waarop dit ziekenhuis steunt. De mensen zijn er niet enkel patiënten, ze spelen ook een rol in de dagelijkse werking van de kliniek. Omdat patiënten noch personeel voldoende financiële middelen hebben om de kliniek draaiende te houden, is deze afhankelijk van externe hulp. De leden van Proje(c)t Haspatal wilden zich graag

inzetten om de lokale bevolking een hart onder de riem te steken. Dit deden ze door het ziekenhuis uit te breiden met een bevallingsruimte.

Het project hield veel meer in dan het louter neerpoten van een gebouw; er moest ook aan fondsenwerving gedaan worden. Hiervoor werden allerlei uiteenlopende activiteiten georganiseerd, gaande van Bengaalse eetfestijnen tot persconferenties, van benefietspektakels tot veilingen, van infosessies tot studentendebatten.

Na anderhalf jaar zwoegen brak de dag van vertrek aan. Twee maanden lang verbleven de studenten in Bangladesh waar ze de kans kregen om de Bengaalse cultuur op te snuiven en samen met de lokale bevolking te werken aan deze bevallingsruimte.

Het project werd een daverend succes en wordt bekroond tot "Beste Project 2010" (Vlaamse Mobility Awards).

2 STICHTING PANI

2.1 STRUCTUUR VAN STICHTING PANI

Om het verhaal wat beter te ondersteunen geven wij hierbij eerst wat meer uitleg over de belangrijkste spelers van Stichting Pani. Zoals bij PraubashBaungau zijn ook de leden van Stichting Pani allemaal vrijwilligers.

- **Leonn Sekender:** Oprichter & Voorzitter.
 - Het is met hem dat een groot deel van de communicatie is verlopen vermits hij een basiskennis heeft van bouwkunde. Hij is afkomstig uit Bangladesh (geëmigreerd naar Nederland toen hij zeven was).
- **Hilde van Dijck:** Oprichter
 - Partner van Leonn en communicatieverantwoordelijke.
- **Ali Sekender:** Penningmeester
 - Vader van Ali, hij verzorgt de communicatie tussen Stichting Pani Nederland en de contactpersonen in Bangladesh.
- **Lufta Hatsna Lipi en Md. Salim Ullah**
 - Bestuursleden van de lokale stichting van Pani in Bangladesh en dus de lokale vertegenwoordigers.

2.2 WAAROM MET STICHTING PANI IN ZEE GAAN

We hebben besloten om met Stichting Pani in zee te gaan, omdat hun project zeer interessant en veelbelovend leek. Deze stichting wil in Bangladesh ijveren voor betere levensomstandigheden voor de armen. Dit doet ze door kleinschalig te werk te gaan: eerst focust ze op een kleine regio met als hoofddoel deze economisch sterk te maken. In die regio tracht Stichting Pani voor degelijk basisonderwijs en leefbare werkomstandigheden te zorgen. Eens het gebied geen verdere hulp meer

nodig heeft, kan Stichting Pani overschakelen naar een andere locatie. Stichting Pani wil zowel hygiënische faciliteiten, onderwijs als duurzame werkgelegenheid voorzien en dit volgens een zelfbedruipend systeem. Zo zal in Rajarhat een ambachtshuis worden opgericht waarin de dorpelingen een ambacht aangeleerd krijgen: het vervaardigen van bamboefietsen uit lokaal materiaal. Dit nuttig transportmiddel kunnen de inwoners dan verkopen. Naast de ambacht zelf, worden ook organisatorische vaardigheden aangeleerd zoals voorraadbeheer, planning, verkoop en inkoop en ondernemerschap in het algemeen. Op deze manier worden de mensen aangezet om hun eigen bedrijfje op te zetten. Omdat vooral bamboefietsen vervaardigd zullen worden, zal de locatie dankzij dit duurzaam vervoermiddel ook meteen bereikbaar zijn voor meer mensen uit de omgeving en wordt daarmee een grotere doelgroep bediend. Ondertussen kunnen hun kinderen opgevangen en onderwezen worden in de lokale school. Eens het ambachtshuis goed functioneert zal het kunnen bijdragen aan de financiering van de school.

De familiale Stichting Pani verwoordt haar aanpak als volgt: « Door één locatie aan te wijzen kunnen we gericht alle aspecten van armoede aanpakken met behapbare en daarmee haalbare initiatieven. We verzinnen de projecten niet zelf vanuit Nederland, maar samen met de lokale bevolking. Op deze manier krijgen zowel de vrijwillige leden verbonden aan de Stichting als de mensen uit Bangladesh die de hulp hard nodig hebben, hun inspraak. Daardoor hebben we wederzijds vertrouwen: onze familie (leden van de Stichting) die het geld uit Nederland besteedt, en de lokale bevolking die onze familie kent en vertrouwt. »

Meer informatie over de Stichting vindt u op : <http://www.stichtingpani.nl>

De aanstekelijke gedrevenheid van Stichting Pani voelde vertrouwd aan en gaf ons de indruk dat we een vruchtbare samenwerking met hen kunnen aangaan. Hun kleinschaligheid en hun lokale werking passen perfect bij ons studentenproject, waarbij we op zoek zijn naar een uitvoerbare constructie waarvan de functie gewaarborgd kan blijven. Bovendien kunnen de werken in samenwerking met de lokale bevolking uitgevoerd worden.

3 DE BOUW

Voor de bouw van de constructie zegt Stichting Pani te beschikken over een stuk grond. Zo wil men verhinderen dat de overheid nadien aanspraak zou maken op het gebouw. De grond heeft een afmeting van 35m op 25m. Hierop wordt een ambachtshuis, een magazijn, een winkel, een sanitair blok en 2 klaslokalen neergepoot. De klaslokalen zouden 40m² groot zijn en plaats bieden aan een honderdtal leerlingen.

Project Pathshala beperkt zich tot het ontwerp en de bouw van de school, zijnde twee lokalen van 40m². In samenwerking met de Vrije Universiteit Brussel en de Katholieke Hogeschool Gent wordt er onderzoek gedaan naar hoe men de school op een duurzame manier kan bouwen. We opteren voor bamboe als structureel element en willen ook *rammed earth* gebruiken voor de muren. Dit laatste blijkt, na een tweeweekse workshop gevolgd te hebben over rammed earth, niet optimaal te zijn tijdens het moessonweer in juli en augustus.

Bamboe is wel optimaal, niet enkel omdat het duurzamer is dan beton, maar ook omdat het in grote hoeveelheden aanwezig is in Bangladesh. Dat zorgt ervoor dat we de plaatselijke economie van de omliggende dorpjes kunnen stimuleren. Cement, nodig om beton te vervaardigen, wordt immers niet lokaal geproduceerd en moet geïmporteerd worden uit grote steden. Bamboe heeft een bijkomend voordeel: als men met bamboe werkt, kan er een skeletstructuur van het gebouw gemaakt worden, en dit onafhankelijk van de weersomstandigheden. Alle verbindingen zijn immers droge verbindingen waardoor regen weinig invloed heeft op het eindresultaat. Met beton moet men echter altijd op het droge werken. Het bouwen tijdens de zomermaanden en dus tijdens het moessonseizoen is veel gemakkelijker met bamboe dan met beton.

3.1 EERSTE ONTWERP

Eind maart 2012 wordt na een half jaar onderzoek en na talrijke besprekingen met experts en met Stichting Pani volgend ontwerp voorgesteld.

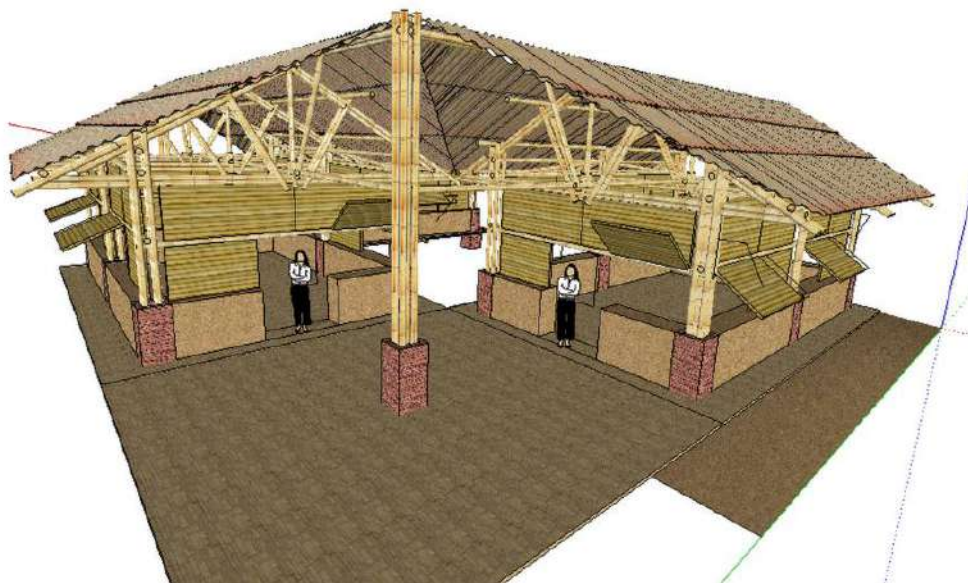

EERSTE ONTWERP (MAART 2012)

Voor ons past dit ontwerp perfect binnen onze filosofie van ‘werken met lokale producten’. Alle structurele elementen zijn in bamboe, waardoor de moesson ons maar weinig vertraging kon bezorgen.

3.2 TWEEDE ONTWERP

Eind mei 2012 krijgen we van de voorzitter van Stichting Pani te horen dat hij enkele fundamentele bemerkingen heeft over de bouw. De pilaren mogen blijkbaar niet meer in bamboe zijn, maar moeten in baksteen of beton. Dit heeft grote gevolgen voor het ontwerp en is tegenstrijdig met onze filosofie van bouwen met lokale producten en in het bijzonder met bamboe om problemen met de moesson te vermijden.

We hebben uiteraard ons ontwerp verdedigd, maar uiteindelijk wordt er geopteerd om het ontwerp aan te passen aan de eisen gesteld door Stichting Pani. Het finale ontwerp is begin juli definitief. De bamboepilaren worden vervangen door betonnen kolommen en de structuur wordt vereenvoudigd.

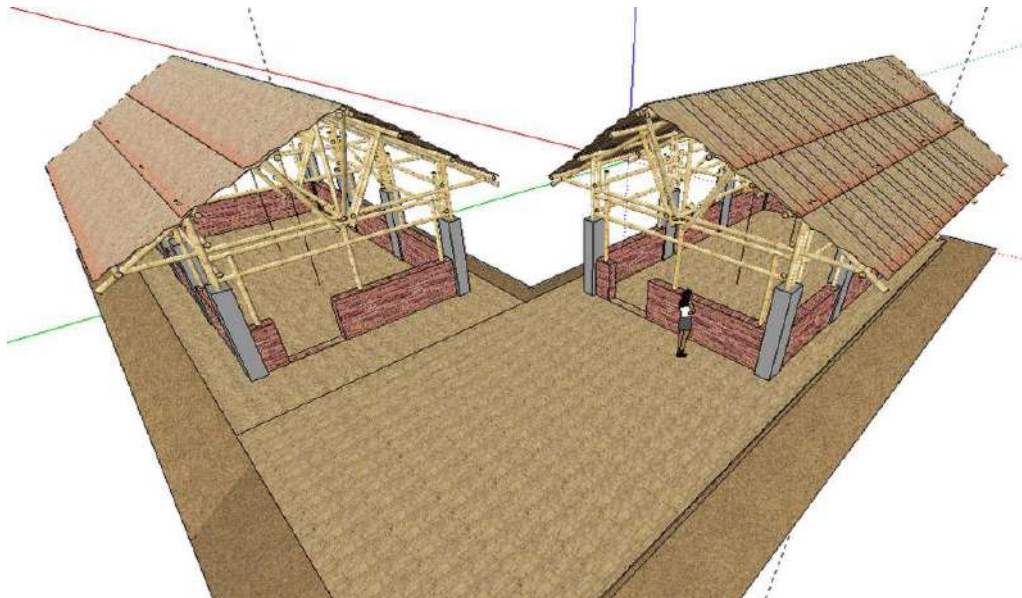

TWEEDE ONTWERP (MEI 2012)

3.3 DERDE ONTWERP

Uit de latere paragrafen van dit dossier zal blijken dat de toestand ter plaatse volledig anders was dan verwacht en meegedeeld. Hierdoor hebben we het ontwerp moeten aanpassen. De uitleg over het nieuwe ontwerp kan gevonden worden in bijlage 2 (in het Frans).

4 WAT IS ER TER PLAATSE GEBEURD?

4.1 SAMENGEVAT

Wij, het team studenten dat samen met een lokale aannemer en lokale werkmannen voor de concrete verwezenlijking van het schoolgebouw zouden zorgen, stoten bij aankomst op verschillende problemen. Een eerste probleem betreft de contractbreuk vanwege Stichting Pani, dat voor de grondverhoging moest zorgen opdat wij meteen aan de slag zouden kunnen met de bouw. Hoewel Stichting Pani ons voor ons vertrek naar Bangladesh verzekerd had dat dit in orde was gebracht, blijkt dit niet het geval te zijn.

Verder stellen wij vast dat de beloofde omkadering van het project schijnbaar onbestaande is. Nergens vinden wij een aanwijzing dat de opvolging en het beheer van de school daadwerkelijk gewaarborgd kunnen worden. De afwezigheid van omkadering wordt zowel fysiek (gebrek aan bouwklare grond, de op voorhand gekochte bamboe besteld noch bewaard volgens de gegeven instructies, ...) als in de gedachten van de lokale bevolking vastgesteld. Zo is de lokale verantwoordelijke voor de projectopvolging niet op de hoogte van de doelstellingen, planning noch inhoud van het project van Stichting Pani.

Uit gesprekken met de inwoners van Rajarhat wordt door Shaupaun Koumar (begeleider en voorzitter van onze vereniging die tevens het Bengaals beheerst) vastgesteld dat, volgens de bevolking van Rajarhat, de bouw (die plaatsvindt op privéterrein ter bescherming tegen overheidsinmenging) in een privéconstructie zou resulteren. Niemand van de lokale bevolking is op de hoogte waarom we in Rajarhat zijn. Dit is totaal in strijd met de filosofie van onze organisatie: bouwen voor en in samenwerking met de bevolking, zodat het gebouw van in het begin gezien kan worden als onderdeel van de lokale gemeenschap en beantwoordt aan haar behoeften.

Bovendien toont Pani geen enkel besef van deze problemen en de ernst ervan. Zo wordt ons verzoek om een krachtig bewijs dat zij wel degelijk de opvolging hebben georganiseerd, genegeerd.

Dit laatste, samen met de contractbreuk en de afwezigheid van 'echte' lokale vertegenwoordigers van Stichting Pani, zorgt ervoor dat wij geen enkel vertrouwen meer hebben in de door Stichting Pani beloofde opvolging en goede uitwerking van het project. Onze schenkers en sympathisanten werd niet enkel beloofd dat er een school zou worden gebouwd, maar ook dat deze een op zichzelf bestaande instelling zou zijn, onafhankelijk van externe subsidiëring dankzij de implementering in het grotere project van Stichting Pani. Aangezien dit laatste niet voldoende gewaarborgd kan worden, zien wij ons genoodzaakt het project te staken en terug te keren naar België.

Hieronder volgt meer uitleg over onze bekommernissen in verband met het project van Stichting Pani. Uit deze hoofdstukken zal blijken dat niet bouwen de beste keuze was, althans niet deze zomer en niet voor dit project.

4.2 GEBREK AAN LOKALE VERTEGENWOORDIGERS

Bij het kiezen van Stichting Pani als partnerorganisatie was het voor ons uitermate belangrijk dat zij lokale vertegenwoordigers hebben die ze het project kunnen opvolgen. Zij hadden ons beloofd dat ze via deze lokale vertegenwoordigers de noden van de lokale bevolking konden inschatten.

Over hun lokale vertegenwoordigers staat in hun projectdossier het volgende:

*“Voor de Ambachtsschool maakt Pani gebruik van de aanwezigheid van onze familie in het district. Hierdoor hebben we gewaarborgd dat ook zonder aanwezigheid van Nederlandse stichtingsleden, het project op een duurzame en eerlijke manier vorm krijgt. Pani richt tevens een stichting lokaal in Rajarhat op, waarbij familieleden als bestuur zullen optreden: Lufta Hasna Lipi (roepnaam Lipi) werkt in Rajarhat als adjunct directeur van een middelbare school. Md. Salim Ullah (roepnaam Salim), is opgegroeid in Rajarhat en staat bekend als informeel dorpshef. De ervaring en contacten van Lipi en Salim zijn van grote waarde voor het project. **Zij zijn tevens verantwoordelijk voor de uitgaven en administratie naar Nederland.**”*

Door de aanwezigheid van de lokale vertegenwoordigers waren we ervan overtuigd dat de school voor de plaatselijke bevolking zou worden gebruikt en dat het voor Stichting Pani mogelijk was om de werking ervan op een correcte manier op te volgen.

Toen we in Rajarhat aankwamen, stelden we echter een paar opmerkelijke dingen vast:

- Vooreerst bleken de zogezegde lokale vertegenwoordigers, Salim en Lipi, slechts deels op de hoogte van het hele concept van stichting Pani. Zo wist Salim, de persoon bij wie we verbleven, dat we ‘iets’ kwamen bouwen, maar niets meer. Lipi, die we pas na een week verblijf in Rajarhat te zien kregen, wist niets over het hele concept, laat staan dat er bamboe zal worden gebruikt om fietsen te maken.
- Verder bleek dat beide contactpersonen helemaal niet verantwoordelijk zijn voor de uitgaven en de administratie naar Nederland. Integendeel, ze zijn afhankelijk van het geld dat hen gestuurd wordt vanuit Nederland en van de beslissingen die daar genomen worden. Zelf hebben zij dus geen enkele bevoegdheid om welke beslissing dan ook te nemen.

Bovendien is het zo dat Stichting Pani de twee enige opdrachten die ze hadden gekregen (het verhogen van de grond alsook het kappen en beschermen van de bamboe) niet degelijk had doorgecommuniceerd naar hun vertegenwoordigers in Bangladesh. Beide opdrachten, die wij ruim op tijd hebben doorgegeven aan Stichting Pani en die contractueel vastgelegd waren, werden zeer slecht uitgevoerd. Dit bewijst dat er een probleem is met ofwel de communicatie met de lokale contactpersonen, ofwel met Stichting Pani zelf. Of een organisatie die zelfs kleine opdrachten niet correct kan vervullen in staat is om een volledig project vanop afstand te beheren, valt dan ook sterk te betwijfelen.

4.3 COMMUNICATIE IN HET DORP

Weinig verrassend was ook de lokale bevolking niet van op de hoogte van onze komst. Sterker nog: van Stichting Pani, de plannen en de omvang van het hele project hadden ze nooit gehoord.

Stichting Pani zegt de bevolking niet op voorhand in te lichten, omdat zij geen beloftes willen doen voor het geval dat het project niet van de grond komt. Ze beweren met andere woorden de lokale gemeenschap pas op de hoogte te brengen van zodra de bouw van start gaat. Verder beweerden ze dat Lipi bij aanvang van de werken een bord zou ophangen aan de werf om aan de plaatselijke bevolking duidelijk te maken wat er te gebeuren stond. Wanneer we Lipi ontmoetten, stelden we echter vast dat ze hiervan niet op de hoogte was.

Stichting Pani had als taak om hun project bekend te maken in Bangladesh. Dit is ook nodig, aangezien ze een volledig nieuw concept willen introduceren, zijnde bamboefietsen. Het verzwijgen van hun plan is niet logisch, omdat een nieuw concept altijd ruim op tijd meegedeeld moet worden. Het is immers cruciaal dat de mensen weten waarmee je bezig bent, als je ze wil betrekken. Is de constructie bovendien niet 'op vraag van de lokale inwoners' ?

Het ondermaats communiceren van de doelstellingen van Stichting Pani naar het dorp toe wijst er volgens ons op dat de bevolking, die zelf het beste weet wat er nodig is, niet betrokken wordt. Het is onze filosofie om alles met de lokale bevolking te regelen, maar als niemand op de hoogte is van het project, kan ook niemand zijn eigen inbreng geven. Stichting Pani wekt de indruk dat ze beter denken te weten wat ter plaatse nodig is dan de lokale mensen zelf, iets wat wij uitdrukkelijk willen vermijden.

4.4 COMMUNICATIE TUSSEN DE OPRICHTERS EN DE LOKALE CONTACTPERSONEN

Tijdens onze aanwezigheid ter plaatse in Rajarhat hebben we gemerkt dat Salim en Lipi, die zagezegd beiden Engels kunnen, geen enkel gesprek in het Engels konden voeren met het team. Aangezien Lipi zelf tegen Aushim Koumar zei dat Leonn, voorzitter van Stichting Pani, weinig Bengaals spreekt, kan men zich afvragen hoe de communicatie plaatsvindt tussen de oprichters Hilde en Leonn enerzijds en de lokale contactpersonen anderzijds.

We hebben begrepen dat Ali altijd fungeert als vertaler, omdat hij de enige is die zowel Bengaals als Nederlands machtig is. Dit betekent dat de oprichters van Stichting Pani niet rechtstreeks kunnen communiceren naar Bangladesh, maar altijd een tussenpersoon moeten gebruiken.

Dat de gegeven opdrachten (bamboe en grondverhoging) niet correct uitgevoerd worden en dat de voorzitter van Stichting Pani, in Nederland, denkt dat dit wel degelijk het geval is, bewijst dat Stichting Pani met een communicatieprobleem kampt.

4.5 FINANCIËN TER PLEKKE

Volgens Stichting Pani is het niet veilig om 'te veel' geld op de bankrekening van de lokale vertegenwoordigers te storten. Salim krijgt dus enkel het geld dat hij nodig heeft voor een bepaalde bestelling. Hij beschikt dus niet over een geldreserve wanneer hij door onvoorziene omstandigheden

(en die zijn er vaak in Bangladesh) extra geld nodig heeft. In dat geval moet hij eerst contact opnemen met Nederland, van waaruit geld wordt overgemaakt op de bankrekening. Lipi moet dan het geld afhalen in Rangpur, de dichtstbijzijnde grote stad in de buurt van Rajarhat, en het bezorgen aan Salim in Rajarhat, het dorp waar we de school gingen bouwen. Dit lijkt ons een omslachtige procedure.

Wat ons hierbij stoort, is het feit dat ze ons geld (een voorschot van €3.500 dat bedoeld is voor de bouwmaterialen in Bangladesh en dat begin juni is betaald) niet volledig hebben overgemaakt aan Salim. Salim heeft enkel het geld gekregen voor de bakstenen en bamboe (ter waarde van ongeveer €2.000) terwijl Stichting Pani ons gezegd had dat ze ook het zand en het cement zouden bestellen. Bijgevolg kan Salim deze niet bestellen en toen we aankwamen, was de resterende som (€1.500) nog altijd in Nederland.

Wat volgt is een mooie illustratie van hun omslachtige methode. De dag van onze aankomst vroegen we aan Salim om de resterende som vanuit Nederland te laten overmaken, omdat wij dit geld nodig hadden. Tot op de dag van ons vertrek (6 dagen later), had hij het geld nog altijd niet ontvangen.

5 WEERLEGGING VAN DE AANTIJINGEN VAN STICHTING PANI

5.1 ZOGEGEGDE “NEGATIEVE” GROEPSSFEER

Pani haalt in hun blog alsook hun mails een zogezegde negatieve groeps sfeer aan als oorzaak van onze beslissing. Dit toont aan dat ze om de kwestie heen praten, daar we duidelijk in al onze communicatie naar Pani en de buitenwereld toe hun afwezige lokale vertegenwoordigers en bijgevolg hun afwezige opvolging van de school als oorzaak van onze beslissing vermeldden.

Het is voor ons onaanvaardbaar dat Stichting Pani dergelijke beweringen uit over de groeps sfeer, die overigens uitstekend was. Ons team was zeer hecht en we hebben veel aan elkaar gehad in deze moeilijke situatie en diepe teleurstelling. De onderlinge steun en troost was nodig om van Bangladesh toch nog een leuke ervaring van te maken. Dat Stichting Pani zoiets durft te beweren, zonder zelf in Bangladesh aanwezig te zijn maar door alles vanop afstand te vernemen, is voor ons onbegrijpelijk.

5.2 RELATIE MET DE GASTHEER EN ZIJN FAMILIE

In tegenstelling tot wat Stichting Pani beweert, werden alle discussies met onze gastheer en zijn familie in groep gevoerd. Vermits er ons was gezegd dat Salim en Lipi het Engels machtig zijn, ondernamen we in het begin een poging om de discussies in het Engels te voeren. Zeer snel bleek dat beiden geen Engels kunnen. Daarom hebben Shaupaun Koumar en Aushim Koumar altijd in het Bengaals gesproken en meteen vertaald naar het Frans, Nederlands en/of Engels zodat de groep kon volgen en antwoorden. Geen enkele discussie met de gastheer en zijn familie werd apart gevoerd.

Nooit werd er tijdens ons verblijf enig verwijt geuit naar de gastheer en zijn familie. Er werd door ons altijd duidelijk gezegd dat onze beslissing om het project te staken niets te maken had met de

gastheer. We hebben hem duidelijk meegedeeld dat hij de oorzaak niet was en dat hij en zijn familie zeer goed voor ons hebben gezorgd.

Mede omdat Stichting Pani de resterende som van €1.500 niet tijdig had doorgestort aan Salim hebben wij alle etenskosten betaald, hoewel wij hem oorspronkelijk gevraagd hadden om de kosten van die resterende som af te trekken. Dit hebben we enkel gedaan omdat we veel respect hebben voor Salim en zijn familie en voor hun correcte ontvangst.

5.3 MAILUITWISSELING MET PANI: ERNSTIGE BESCHULDIGINGEN

De antwoorden die we krijgen op onze twee mails¹ alsook het blogbericht van Stichting Pani hebben de projectleden van Project Pathshala diep geraakt.

In geen enkele communicatie geeft Stichting Pani blijk van tegemoetkoming. Ze zien de kern van het probleem niet (dat ze de opvolging van de school niet kunnen garanderen) en negeren de kwestie. De sussende, ontwijkende woorden die ze gebruikten in hun reactie als antwoord op onze vragen en opmerkingen, kwam voor ons niet echt respectvol over.

De beschuldigingen van Stichting Pani ten opzichte van het team en zijn voorzitter worden zin per zin weerlegd door middel van bewijzen in ons aanvullend dossier, dat op aanvraag door iedereen kan verkregen worden. Hiervoor hoeft er gewoon een mail te worden gestuurd naar het e-mailadres van onze vzw, nl. praubashbaungau@gmail.com. In dit aanvullend dossier worden de mailuitwisselingen tevens bijgevoegd.

¹ Beschikbaar in het aanvullend dossier dat op aanvraag verkregen kan worden.

6 EEN LEVENSLES

Nu we terug in België zijn en alle elementen op een rijtje hebben kunnen zetten, worden een aantal zaken ons duidelijker dan voorheen. Door het vriendelijk en gastvrij gedrag van Stichting Pani hebben we aan volgende elementen onvoldoende aandacht geschonken:

- Begin 2012 wou Shaupaun Koumar het dorp en het bouwterrein in Bangladesh bezoeken en de lokale vertegenwoordigers reeds ontmoeten. Driemaal werd de ontmoetingsdatum gewijzigd, tot wanneer Shaupaun Koumar terug naar België moest. Hij kon bijgevolg de site en de mensen niet op voorhand ontmoeten. Een teken aan de wand, maar niet genoeg voor ons om het project stop te zetten. De aangebrachte redenen waren immers telkens geloofwaardig en het kon hier effectief om 'toeval' gaan.
- Stichting Pani heeft verscheidene malen geprobeerd verantwoordelijkheden betreffende de bouw van de andere faciliteiten van het project op ons af te schuiven. Ze hebben ons met aandrang gevraagd of wij ook de winkel en het sanitair konden bouwen, wat we telkens geweigerd hebben.
- Stichting Pani drong erop aan zoveel mogelijk geld nog voor ons vertrek op hun rekening te storten om alle nodige materialen op voorhand te kopen. Gelukkig hebben we slechts een bedrag van €3.500 gestort (waarvan ondertussen op uitdrukkelijke aanvraag de afrekening is terugbetaald). Het storten van dit bedrag was nodig om het strikte minimum aan bouw materiaal ter beschikking te hebben bij aankomst.
- Het was hun eerste 'echte' project. Tot nu toe hebben zij enkel schoolborden en boeken geschonken aan de lokale bevolking in Bangladesh. Hoewel er een begin is aan alles, hadden we kritischer moeten zijn.
- Tot nu toe, zelfs na uitdrukkelijke aanvraag, hebben we nog geen bewijs ontvangen dat aantoont dat Stichting Pani wel degelijk in het bezit is van de bouwgrond waarop zou worden gebouwd. Dit stond nochtans in het contract vermeld.

7 FINANCIËN

7.1 FINANCIËLE BALANS

Inkomsten Pathshala	€ 26.425,63
<i>Schenken</i>	€ 8.815,03
<i>Activiteiten</i>	€ 9.175,60
<i>Subsidies/Beurs</i>	€ 750,00
<i>Inbreng leden</i>	€ 7.685,00
Uitgaven Pathshala	€ 9.819,80
<i>Tickets</i>	€ 7.685,00
Kosten school (bouw materiaal + arbeiders)	€ 45,95
Kosten verblijf (eten, transport & uitrusting zoals matras, muskietennet, ...)	€ 1.150,56
Andere kosten (verzekering & wijziging vliegtuigticket)	€ 938,29

Balans op 31/08/2012 **+ € 16.605,83**

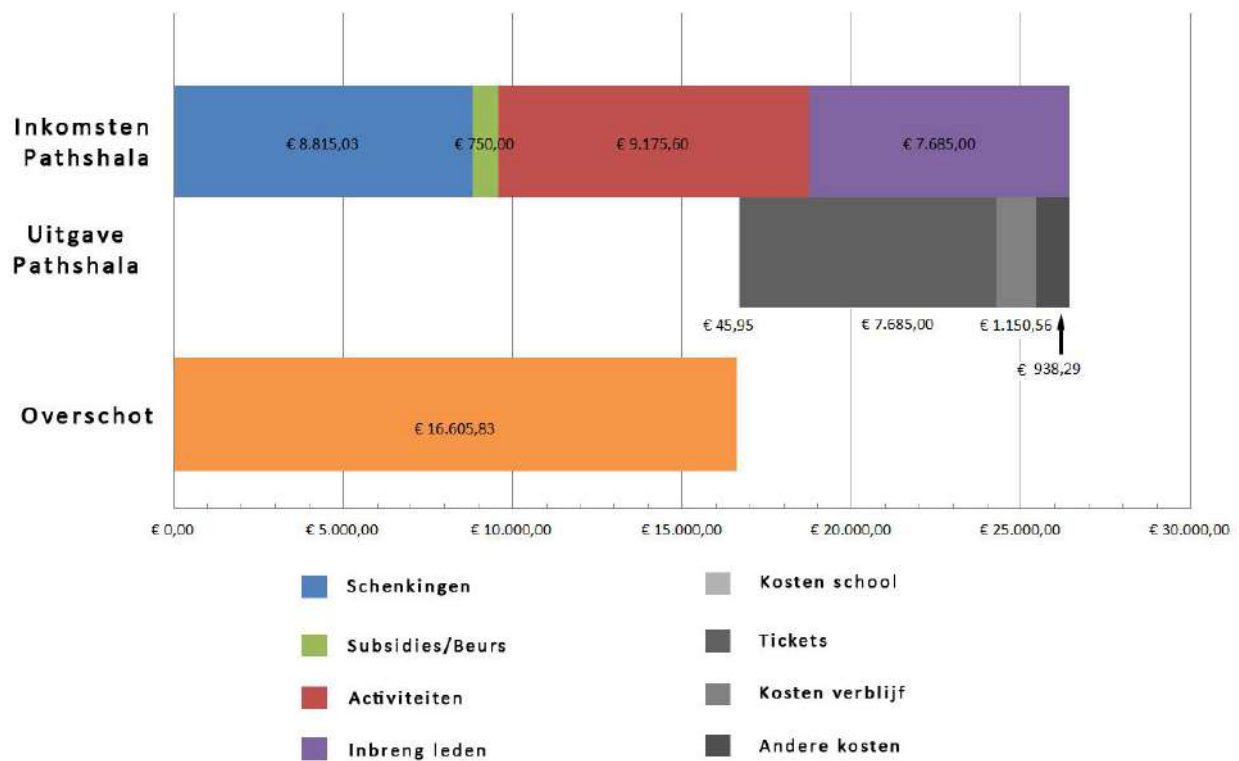

7.2 WAT MET HET GELD?

We hebben aan onze schenkers altijd volledige transparantie beloofd wat betreft hun schenking, maar ook over de werking van de vereniging. Zo hebben wij twee jaar geleden met Proje(c)t Haspatal een duidelijke financiële balans gepubliceerd waarin alle kosten zijn opgenomen die we ter plaatse hebben gemaakt en hoe deze zijn besteed.

Het verschil tussen deze balans en de vorige is dat de laatste geen rubriek 'bouwkosten' bevat. Toch hebben wij kosten gehad, welke hierboven staan weergegeven. We hebben onze schenkers echter beloofd dat hun geld enkel besteed zou worden aan de bouw van de school. Bij falen van het project hanteren wij dan ook de volgende filosofie: indien er toch geld aan bouwmaterialen of mankracht is besteed, worden de kosten niet met hun schenkingen betaald. Aangezien er geen bouw heeft plaatsgevonden, werden alle kosten dus opgevangen door andere financiële middelen, bv. door de opbrengsten van de benefietactiviteiten. Aan de totale som aan schenkingen, zijnde €8.755,03, is aldus niet geraakt.

Verder werd er contact opgenomen met de Koning Boudewijnstichting (KBS). Na overleg met haar directie heeft KBS ons laten weten dat ze onze transparantie waardeert en dus bereid zijn ons opnieuw te steunen. De beslissing van de directie luidt als volgt:

“Na overleg met de directie en in lijn met de overeenkomst 2011-L82482 wordt volgende overeengekomen:

- *De Koning Boudewijnstichting kan de schenkers niet terugstorten wegens fiscale redenen. Verscheidene schenkers ontvingen reeds een fiscaal attest voor hun schenking in 2011.*
- *De vzw zal een nieuw project ter goedkeuring voorleggen aan de Koning Boudewijnstichting waarvoor de middelen zullen aangewend worden. De Koning Boudewijnstichting zal erover waken dat de oorspronkelijke filosofie en streefdoelen van de projectrekening gerespecteerd blijven.*
- *De vzw zal haar schenkers informeren dat het oorspronkelijk project om redenen buiten hun wil om niet gerealiseerd kon worden, dat om fiscale redenen er geen terugstorting mogelijk is, dat in lijn met de overeenkomst die de vzw bindt met de Koning Boudewijnstichting en na overleg met de Koning Boudewijnstichting hun gift zal aangewend worden om een nieuw project uit te werken waarover zij zeker geïnformeerd zullen worden”*

We bedanken opnieuw onze schenkers en rekenen op hun begrip omtrent de beslissing om de schenkingen voor 100% te besteden aan een volgende duurzame humanitaire constructie van de vzw. Meer informatie hierover vindt u in het volgend hoofdstuk.

8 WAT MET PRAUBASHBAUNGAU?

8.1 INLEIDING

PraubashBaungau is in 2009 gestart met humanitaire projecten. Het eerste project was « Proje(c)t Haspatal ».

De jongeren de gelegenheid geven om in groep zelfstandig een humanitair project op te richten van A tot Z maakt dit concept zeer uniek. De gedrevenheid waarmee de jongeren zich inzetten om hun project te realiseren, de ervaring die ze opdoen door al het voorbereidende werk in België en als kers op de taart de verrijkende reis zelf in het ontwikkelingsland zullen hen voor altijd bijblijven. De jongeren leren in het algemeen heel wat bij.

De laatste 3 jaren kwamen er veel positieve reacties op het concept, zowel van jongeren die bereid zijn om mee te doen als van sympathisanten die het project steunen. Ook onze manier van werken (o.a. de transparantie op financieel gebied alsook onze duidelijke communicatie naar de buitenwereld toe) en onze filosofie krijgen veel lof. Dit heeft ervoor gezorgd dat wij met de humanitaire projecten van PraubashBaungau wensen verder te gaan.

8.2 UITBREIDING PRAUBASHBAUNGAU

De twee projecten die het licht zagen sinds 2009 werden voornamelijk beheerd en geleid door Aushim Koumar en Camille Claeys. Als initiatiefnemers waren ze vanzelfsprekend zeer sterk betrokken bij de projecten. Een voordeel hierbij was dat ze studenten waren en bijgevolg de faciliteiten van de VUB konden gebruiken.

Vanaf september 2012 is dit niet meer het geval, aangezien ze beiden zijn afgestudeerd. Dit betekent dan ook dat er structurele wijzigingen nodig zijn binnen PraubashBaungau om projecten te kunnen blijven lanceren en ze op te volgen, zonder dat er van henzelf een even actieve inzet als voor de eerste twee projecten vereist is.

Reeds sinds begin 2012 denken we na over hoe de vereniging gewijzigd en verbeterd kan worden, zonder dat de projecten hun “kleinschalig en transparant” aspect verliezen. We willen immers niet dat de uitbreiding van de organisatie ervoor zorgt dat de zeer hechte relatie met onze sympathisanten aangetast wordt.

Een team van vier mensen, meer bepaald vier ex-studenten die hebben deelgenomen aan minstens een van de twee eerste projecten, heeft besloten de vereniging verder vanuit België te beheren. Het team bestaat uit Aushim Koumar (Haspatal en Pathshala), Camille Claeys (Haspatal en Pathshala), Geert Spycckerelle (Pathshala) en Tom Verstraten (Haspatal).

Een bijkomend voordeel is dat Aushim Koumar de komende 4 jaar op de VUB blijft om een doctoraatsonderzoek uit te voeren naar een ontwerp voor noodconstructies met het oog op ontwikkeling van derdewereldlanden. Hierdoor zal hij studenten kunnen aanspreken om deel te nemen aan de toekomstige projecten. Verder zal hij ook veel contacten kunnen leggen in het domein

van ontwikkelingssamenwerking, aangezien zijn doctoraat aan dit aspect gekoppeld is. We geloven dat dit de projecten van PraubashBaungau enkel ten goede kan komen.

8.3 BELANGRIJKE WIJZIGING: LANGETERMIJNVISIE

Een ontwikkelingsproject organiseren vanuit onze huidige filosofie en in samenwerking met studenten is een moeilijke uitdaging. De eerste twee projecten waren dan ook “kleine” projecten die we niet zelf moesten opvolgen. De bedoeling was een bouw- en cultuurreis mee te maken waarbij men zijn steentje bijdraagt aan een lokale gemeenschap. Het is wel zo dat we voor projecten kozen die kaderden binnen een groter project, uitgewerkt door andere instanties (het Kailakuri-ziekenhuis voor Project Haspatal en Stichting Pani voor Project Pathshala), maar het bleef nog altijd de verantwoordelijkheid van de betrokken instantie om de projecten op te volgen. Bij Project Haspatal is dit zeer goed gelukt, terwijl we van Stichting Pani moesten vaststellen dat het niet in staat was voor de opvolging te zorgen.

Daarom zullen we nu, indien wij met een nieuwe partner in zee gaan, deze zelf ter plekke (in Bangladesh) meer nauwgezet controleren. Ook zijn wij van plan nog meer aandacht en budget te besteden aan een voorafgaande prospectie van de lokale omgeving en het toekomstig bouwterrein. Dit alles moet ons ervan verzekeren dat onze constructie wel degelijk opgevolgd kan worden.

Voorts zijn wij geen vrijwilligersteam dat louter bouwt om te bouwen. Wij bouwen enkel als ons gegarandeerd kan worden dat ons project wordt opgevolgd. Dit is dan ook de reden waarom we besloten Project Pathshala stop te zetten. We hopen dan ook dat deze filosofie gewaardeerd wordt door onze sympathisanten.

Het team, dat de vereniging vanuit België zal beheren, zal bovendien een langetermijnvisie uitwerken voor de humanitaire bouwprojecten van PraubashBaungau met de bedoeling ze te kunnen opvolgen. Zo denken we bv. na over het perspectief van het vormen en bijstaan van het personeel ter plekke (bv. leraren) van de constructies (bv. scholen) die we gaan neerpoten.

Deze doelstelling is nieuw en ambitieus, maar we zijn ervan overtuigd dat we, in samenwerking met studenten, professoren en sympathisanten, een dergelijk concept kunnen uitwerken en ook realiseren. Meer informatie volgt!

9 BIJLAGE 1: DAGBOEK VAN ONS VERBLIJF IN RAJARHAT

Dit dagboek is ter plaatse bijgehouden en is daarom soms emotioneel verwoord. Het bevat bijgevolg ook geen enkel officieel standpunt van de vzw PraubashBaungau. Het dient louter om aan te geven hoe het team de gebeurtenissen en teleurstellingen in Bangladesh heeft ervaren.

Woensdag 11 juli

We komen aan in Rajarhat op woensdag 22 juli rond 18u, na 9u lang reizen. Na het begroeten van ons gastgezin, vragen we meteen of we de bouwgrond voor onze constructie mogen bezichtigen. We zijn immers bezorgd na een bericht van Ali (die reeds ter plaatse is) vóór ons vertrek, waarin hij ons verwittigt dat de bouwgrond 40cm onder water staat. Dit terwijl de grond volgens ons contract met Stichting Pani tot op een niveau moest worden verhoogd waarop hij stabiel en meteen bebouwbaar zou zijn bij onze aankomst. Zoals we vreesden, blijkt de grond niet in orde te zijn. De werf vormt een echte kuip en ligt 1,5m lager dan het niveau van de weg die ernaast loopt (het niveau dat geschikt is voor de funderingen). Onze eerste vaststelling is dus dat Stichting Pani zijn contractuele verplichtingen, meer bepaald het treffen van de nodige voorbereidingen op de werf, niet heeft nageleefd. Bovendien is er miscommunicatie tussen Rajarhat en Nederland, waar de Stichting gelegen is. Leonn, voorzitter van de Stichting in Nederland, verzekert ons na een telefonisch gesprek namelijk dat hij ervan overtuigd was dat « zijn » terrein op niveau was gebracht. We gaan ontevreden slapen en beginnen na te denken over een oplossing voor de werf.

Donderdag 12 juli

Op donderdag 12 juli vindt er een vergadering plaats met Ali en Salim (oudere broer van Ali en onze gastheer). Onder de vertegenwoordigers van Pani spreekt enkel Ali zowel Bengaals als Engels. We vragen dus aan Shaupaun om de communicatie op zich te nemen. Aushim kan ook voldoende Bengaals maar heeft minder ervaring met « onderhandelingen ». We trachten een aantal zaken uit te klaren:

- Wat is er gebeurd met onze afspraak om de grond op het wegniveau te brengen? Antwoord: Ali heeft aan de werkmannen gevraagd om te stoppen met de grondverhoging omdat hij dit « slimmer » vond. Dit belachelijk argument maakt ons kwaad, maar we zijn nog maar net aangekomen en willen geen spanning en ruzie creëren. We leggen dan ook opnieuw uit waarom de grondverhoging zo cruciaal was, hoewel dit ons vrij logisch lijkt.
- Wie is de lokale verantwoordelijke? Antwoord: Salim. Deze is echter amper op de hoogte van de inhoud van het project. Hij weet bv. niets van het opstarten van een markt van bamboefietsen op hetzelfde terrein, die de school zal moeten financieren. Bovendien vertrekt Ali de volgende dag « op toeristische trekreis in Bangladesh ». Hierdoor laat hij ons achter met het werfprobleem en zorgt hij ervoor dat er nu de facto geen sprake meer is van een 'lokale vertegenwoordiger'. Aangezien Aushim zich nog niet helemaal bij machte voelt om alles alleen te regelen, vragen we aan Shaupaun (die andere verplichtingen had in Dhaka en die binnen de 3 dagen terug moest) of hij nog een week kan blijven om ons te helpen met het regelen van problemen.

- Wat zijn de kosten voor dagelijks onderhoud? Antwoord: 250BDT per persoon per dag, wat relatief duur is voor Bangladesh. Ter vergelijking: twee jaar geleden tijdens de uitvoering van ons project in Kailakuri hebben we per persoon per dag 75BDT betaald. We krijgen dan als uitleg dat het voedsel dat ons geserveerd wordt veel gevarieerder en uitgebreider is. Wij willen niet ondankbaar zijn, maar vragen dat ze ons zouden behandelen als elke andere Bengaal, omdat we net als de lokale bevolking willen leven, en dus ook eten. Salim vertelt ons echter dat zijn gezin altijd zo uitgebreid en gevarieerd eet, en dat het moeilijk wordt hun eetgewoonten aan te passen. We willen er verder geen probleem van maken dus staan er niet langer bij stil, maar in de loop van de volgende dagen zullen we merken dat er niet zoveel verschil is tussen het eten in Kailakuri en het eten in het gastgezin.
- Wie neemt de grondverhogingswerken voor zijn rekening? Antwoord : Stichting Pani natuurlijk, aangezien zij dit reeds hadden moeten doen vóór onze aankomst.
- We vragen aan Salim hoe de bamboe werd besteld en hoe het komt dat hij niet beschermd wordt door een zeil, zoals gevraagd. Hij antwoordt dat hij niet werd geïnformeerd over onze eisen over de kwaliteit van de bamboe en de bescherming ervan. Opnieuw lijkt er miscommunicatie tussen Stichting Pani en haar lokale vertegenwoordigers in Bangladesh in het spel.

De ploeg begint aan de bouwwerken door te starten met de voorbereidingen op de werf, die Stichting Pani reeds 6 maand eerder had moeten treffen. Een lokale aannemer doet ons een voorstel m.b.t. de grondverhoging, waarbij de grond voldoende stabiliteit wordt gegeven om binnen een week met de funderingswerken te starten. Het voorstel lijkt ons doenbaar. Omdat de funderingen iets ingewikkelder worden, zullen we weliswaar 2 weken vertraging oplopen ten opzichte van ons oorspronkelijk werkschema. Dit is echter geen catastrofe, aangezien we toch nog een gebouw kunnen neerpoten. We zijn dus gerustgesteld.

's Avonds hebben we Leonn (voorzitter van Pani in Nederland) aan de telefoon, die ons verzekert dat hij geen schuld heeft aan het feit dat de grond niet werd verhoogd en dat de bamboe van slechte kwaliteit is. Wie treft er dan wel schuld? Het antwoord is kort: er is een communicatieprobleem geweest.

Wijzelf vinden dit een vrij ernstig « communicatieprobleem », maar beslissen positief te blijven. Tenslotte hebben we heel snel een oplossing gevonden, wat het belangrijkste is.

Vrijdag 13 Juli

Op vrijdag 13 juli starten we met het uitlijnen van de werf. Alles verloopt naar wens. Bovendien vinden we een oplossing voor de bamboe-betonverbinding, welke een houtbewerker bereid is toe te passen. We herbekijken ons ontwerp in functie van de oplossingen die voor lokale constructies gebruikt worden. Om tijd te winnen beginnen we de bamboe, die Pani op voorhand heeft gekapt, te sorteren. Deze lijkt van slechte kwaliteit (met gaten en insecten in de schors), wat niet verwonderlijk is aangezien ze onze instructies i.v.m. het kappen niet hebben gevolgd. Indien blijkt dat we te weinig goede bamboe hebben, wat waarschijnlijk het geval zal worden, dan zullen we genoodzaakt zijn om

er nieuwe te kopen die reeds behandeld is. Dankzij ons ruime budget kunnen we dit gelukkig zonder probleem opvangen.

Zaterdag 14 juli

Op zaterdag 14 juli regent het teveel om met de grondverhoging te kunnen starten. We geven de opdracht aan lokale werkmannen om het regenwater, dat ondertussen onze werf heeft omgevormd tot een vijver, weg te pompen. Dit wordt in de volgende drie uren gedaan. Wij gaan ondertussen verder met het sorteren van de bamboe. Aushim besluit dan zijn zorgen betreffende het project met de rest van de groep te delen. Hij deelt ons bepaalde zaken mee waarvan wij niet op de hoogte waren omdat we het Bengaals niet machtig zijn. Hij en zijn vader zijn de enigen die met de lokale bevolking kan communiceren. Ze komen dan ook allerlei zaken te weten: de lokale bevolking blijkt niet op de hoogte van het project, Stichting Pani communiceert niet met haar eigen gezinsleden (hoe zijn ze dan van plan de opvolging te organiseren?), de lokale vertegenwoordigers zelf zijn ook van niets op de hoogte, de lokale bevolking gelooft zelfs dat we door de familie van onze gastheer betaald worden om westerse expertise te komen verlenen voor de bouw van een privé-constructie op hun terrein. Alles is in strijd met ons werkelijke doel. Deze informatie wordt geverifieerd door de vader van Aushim, die zich makkelijk onder de lokale bevolking kan mengen.

In groep trachten we een synthese te maken van al die verbijsterende informatie die ons bereikt heeft. We proberen het disfunctioneren van Stichting Pani te begrijpen. In een lange mail leggen we punt per punt uit welke de redenen zijn die tot ons wantrouwen hebben geleid. Ons vertrouwen in hen is geschonden, maar ook dat in hun project voor Rajarhat, aangezien niemand ter plekke er ook maar iets over weet. De mail is nog niet af wanneer we gaan slapen.

Zondag 15 juli

Op zondag 15 juli beëindigen we onze mail. We sluiten af met de mededeling dat we de bouwwerken stopzetten in afwachting van een bewijs dat Pani wel degelijk de overtuiging heeft om een school te bouwen alsook een atelier voor het vervaardigen van bamboefietsen om de school te financieren. Van dit laatste luik van het project is immers niemand op de hoogte. We vragen hen met andere woorden een bewijs dat ze wel degelijk over de opvolging en het beheer van de school hebben nagedacht. In realiteit hebben we de werken toen niet stopgezet, maar we gebruikten dit argument wel om onze vraag kracht bij te zetten.

Ondertussen hebben we een tiental professionele gravers aangeworven om de funderingen te graven en deze onmiddellijk met zand te vullen. Dit is nodig om te voorkomen dat ze zouden instorten ten gevolge van de hevige regen. Aangezien dit niet voorzien was in de oorspronkelijke planning, besloten we ze alleen te laten graven zonder onze tussenkomst. Wij zouden immers enkel voor vertraging zorgen. Het is een oplossing die tot een goed resultaat leidt, en we hopen dan ook uit de grond van ons hart op een bevredigend antwoord van Stichting Pani zodat de goed vorderende werken niet gestopt hoeven te worden.

Lang hoeven we niet te wachten. 's Avonds zit het antwoord van Hilde (algemeen secretaris van Pani) in onze mailbox. Het antwoord beslaat 4 pagina's en is naar onze mening ronduit beledigend. Nergens vinden we een concreet antwoord op onze vragen. Bovendien insinueert het antwoord dat

wij, geconfronteerd met de tegenslag die we hebben meegemaakt, het hoofd laten zakken, dit terwijl we net een oplossing hebben gevonden voor het bouwen op de niet verhoogde grond. Het werkelijke probleem wordt volledig genegeerd, en dat is ons teveel. We hadden minstens een telefoontje verwacht met enige excuses en uitleg over de zogezegde 'misverstanden'. In plaats daarvan weigert Stichting Pani haar verantwoordelijkheid op te nemen. Sterker nog: zij stelt ons verantwoordelijk voor de door hun begane fouten. We vatten dit dan ook op als een totaal gebrek aan belangstelling en goede wil vanwege de Stichting, alsook een ernstig gebrek aan professionalisme. Het antwoord toont ook aan dat het concept van Stichting Pani enkel op papier bestond, en dat zij eigenlijk niet in staat zijn de opvolging van de school in goede banen te leiden. We beslissen dan ook collegiaal zo snel mogelijk naar Dhaka terug te keren.

Maandag 16 juli

Op maandag 16 juli stellen we een laatste mail op om Stichting Pani op de hoogte te brengen van onze eindbeslissing en de motivering ervan. In hun projectdossier staat dat ze ter plekke een orgaan van hun organisatie ter beschikking hebben, namelijk de 'lokale vertegenwoordigers'. Alles wordt duidelijk uiteengezet in één van de paragrafen van het dossier. We hebben de verschillende personen ontmoet die geciteerd worden in deze paragraaf, en alle informatie blijkt van A tot Z verzonden te zijn. Dit zien we opnieuw als een bewijs dat Pani gewoon niet in staat is het project vanuit Nederland te beheren. Het sterkt ons in onze beslissing om het geld van onze schenkers niet te investeren in project dat niets meer te maken heeft met wat het moest zijn. Om 22u wordt de mail opgestuurd, waarop we Salim verwittigen dat een auto ons de volgende ochtend om 9u komt oppikken. Het antwoord dat we van Pani krijgen is kort: "We hebben jullie antwoord gelezen en begrepen dat morgen de laatste dag is bij Borokaku (=Salim). Wij zullen binnenkort een reactie sturen." Opnieuw geen enkel telefoontje. Het droge, korte antwoord toont nogmaals hun gebrek aan betrokkenheid, wat er ons nog meer van overtuigt dat onze beslissing gegrond is. Het staat vast: de volgende dag vertrekken we.

10 BIJLAGE 2: FICHE CONSTRUCTION APRÈS ÉTAT DES LIEUX RÉELS

Etat des lieux :

Le niveau du sol se trouve 5' en dessous du niveau de la route. La zone est donc totalement inondable (ce qui est en parti le cas à notre arrivé et ce qui arriva deux fois en 5 jours de présence sur place). Une pompe permettait de mettre l'eau dans les bassins adjacents à notre parcelle. On peut supposer que le site en était un aussi avant... Le sol est constitué d'une couche de sable argileux de 2' environs sur tout le site de la construction. Il y a donc une couche dure de sol en dessous

Fondations :

Une première idée est de creuser jusqu'à la couche dure au niveau de chacun des piliers où l'on formera un bloc de briques de 3' sur 3' servant de base à une colonne de brique (3,5' de haut) qui montrera jusqu'à 2' en dessous de la route. On commencera alors des fondations plus classiques. Au même moment du sable sera rajouté au niveau des bâtiments pour atteindre le niveau final qui est celui de la route.

Après une première rencontre avec l'entrepreneur, ce dernier une solution moins coûteuse en temps et en argent d'après lui. On creuse une tranchée qui délimite le contour du bâtiment jusqu'au sol dur. La terre extraite est mise de part et d'autre de ces tranchées. On complète avec du sable jusqu'à 3' en dessous de la route puis on complète avec une couche de stabilisé de 3". A partir de ce sol stabilisé on commence des fondations classiques avec plus de profondeurs au niveau des piliers de la structure bambous

Liaisons bambou//béton :

Sven Mouton nous avait proposé une technique consistant à faire passer une tige d'acier de 3' dans le sens longitudinal du bambou tout en coulant du béton à l'intérieur :

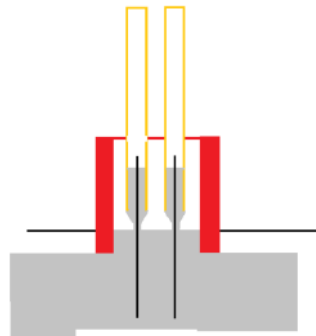

Le charpentier que nous avons rencontré ne semble pas convaincu par cette technique. Nous cherchons donc une alternative. Afin d'éviter tout pourrissement du bambou il est impossible de le couler directement dans le béton. En nous baladant dans les environs nous observons un pilier bambou maintenu par une latte d'acier verticale coulé dans un bloc de béton. On développe alors la méthode suivante :

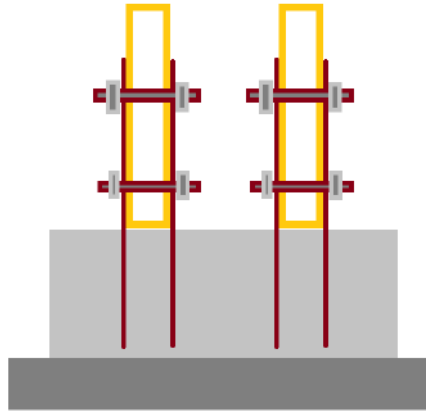

Le charpentier semble apprécier cette nouvelle idée avec des boulons qu'il maîtrise mieux. Nous partons donc sur ce principe.

Liaisons bambou // bambou :

Le bambou est beaucoup plus épais que là où a travaillé Sven. Il semble moins nécessaire de mettre du béton dans les compartiments où se trouve les connections. On essaiera quand cette technique.

Remarque : demander à Sven s'il avait anticipé que son traitement du bambou à l'extérieur aurait aussi de l'effet sur l'intérieur (car il perce toutes les chambres) ce qui lui permet de supporter le béton sans pourrir.

Toiture :

Le charpentier nous a montré ce qu'il sait faire. Nous adaptons donc la structure de façons à ce que le toit ne participe pas à la stabilité des murs (qui devront tenir tout seul). En effet tous les piliers seront liés par des bars et contreventé. On viendra alors poser un tour de bois maintenu par le haut des piles. Le toit viendra se maintenir dessus suivant la technique maîtrisée par le charpentier.